

# POULIES À MOYEU AMOVIBLE - VTP®

## SÉRIES "TURBO-VENTILÉE"

### TRÈS ÉCONOMIQUES À L'EMPLOI

#### Avantages

- **Réduction de poids** pouvant aller jusqu'à 50%, d'où diminution des tensions internes dans la poulie et moment d'inertie plus faible (possibilité d'utiliser des roulements de plus petites dimensions)
- Economies d'énergie
- Coûts logistiques réduits.
- **Fonte spéciale GGG 60** (ou 80) permettant des vitesses jusqu'à 100 m/s et une résistance accrue à l'usure.
- **Température de fonctionnement réduite** de 10 à 17°C, d'où une plus grande durée de vie des courroies ou utilisation de celle-ci à des températures ambiantes plus élevées.
- **Résistance importante au choc**, diminuant les risques au montage et pendant le transport.
- **Nouveau traitement de surface** breveté ACC® assurant la protection de l'environnement et résistant à la rouille, aux huiles, aux pétroles et aux lubrifiants en général.
- **Les propriétés physiques du film de traitement sont exceptionnelles.**

**Désignation** MCA x N°moyeu x Alésage



**ECONOME EN ÉNERGIE**

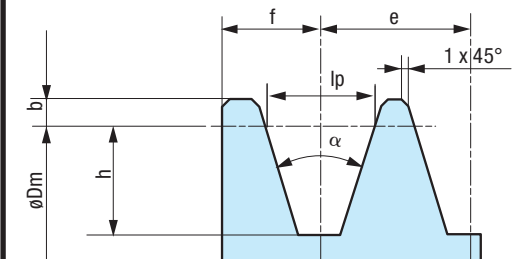

	Dm mm	a	lp	h	b	f	e
SPZ	≤ 80	34	8,5	9	2	8	12
	> 80	38					
SPA	≤ 118	34	11	11	2,75	10	15
	> 118	38					
SPB	≤ 190	34	14	14	3,5	12,5	19
	> 190	38					
SPC	≤ 315	34	19	19	4,75	17	25,5
	> 315	38					

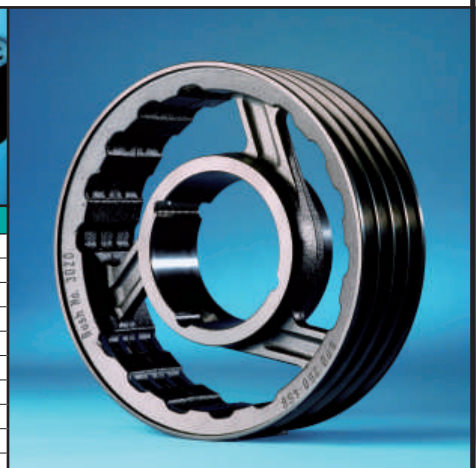
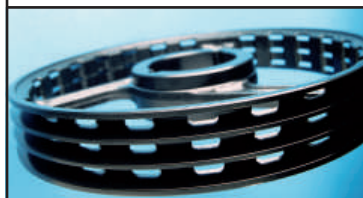
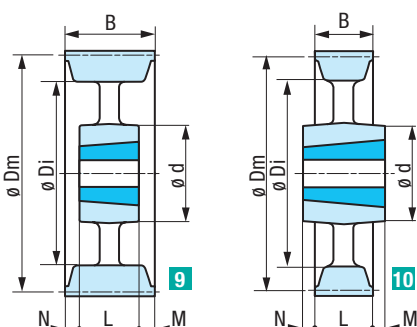
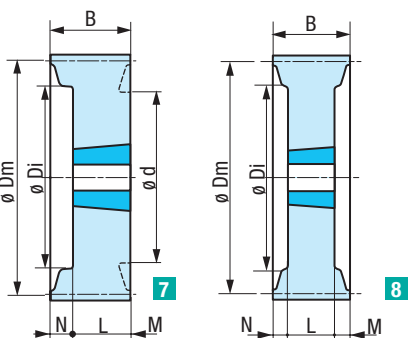
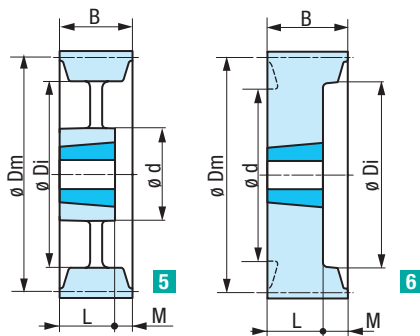
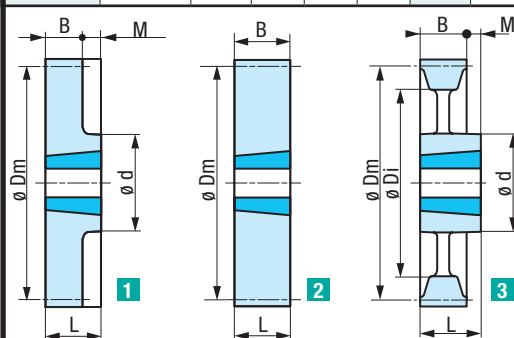

		Largeur B			
Courroies		SPZ	SPA	SPB	SPC
Gorges	1	16	20	25	
	2	28	35	44	
	3	40	50	63	85,0
	4	52	65	82	110,5
	5	64	80	101	136,0
	6	76	95	120	161,5
	7				
	8	100		158	212,5
	10			196	